







01471

Attuatore con 4 uscite a relè in scambio 16 A 120-230 V~, programmabili con funzione comando luci, tapparelle con orientamento delle lamelle, fan-coil, pulsanti per comando locale, domotica By-me, installazione su guida DIN (60715 TH35), occupa 4 moduli da 17,5 mm.

CARATTERISTICHE.



- Tensione nominale di alimentazione: BUS 29 V.
- Assorbimento tipico: 20 mA.
- 4 uscite a relè (NC, C, NO) per il comando luci; i relè 1+2 e 3+4 sono raggruppabili per comando tapparella.
- Utilizzabile per la funzione fan-coil.
- Pulsanti per il comando manuale dei relè.
- Pulsante per abilitare/disabilitare i comandi manuali.
- LED per lo stato dei relè.
- LED e pulsante di configurazione.
- Grado di protezione: IP20.
- Temperatura di funzionamento: -5 °C ÷ +45°C (uso interno).
- Ingombro: 4 moduli da 17,5mm.

CARICHI COMANDABILI.

- **Uscita a relè** (carichi comandabili a 120 - 230 V~, contatti NO):
 - carichi resistivi : 16 A (20.000 cicli);
 - lampade a incandescenza : 8 A (20.000 cicli);
 - lampade fluorescenti : 0,5 A (20.000 cicli);
 - lampade a risparmio energetico : 100 W-230 V~, 30 W-120 V~ (20.000 cicli);
 - lampade a LED : 100 W-230 V~, 30 W-120 V~ (20.000 cicli);
 - trasformatori elettronici : 4 A (20.000 cicli);
- **Uscita a relè** (carichi comandabili a 120 - 230 V~, contatti NO e NC):
 - motori cos φ 0,6: 3,5 A (100.000 cicli).

GESTIONE MANUALE.

La pressione del tasto  abilita l'uso dei tasti per l'attuazione dei relè; tutti i messaggi provenienti dal bus vengono ignorati.

- Se il dispositivo è resettato ogni relè viene comandato attraverso il proprio tasto.
- Se il dispositivo è configurato, i relè configurati singolarmente vengono comandati attraverso il rispettivo tasto mentre i relè configurati a coppie per il comando tapparella sono comandati dai tasti per la funzione di UP () e DOWN () con tempo di inversione nel passaggio da UP a DOWN; se invece sono configurati per la gestione fancoil i relè 1,2,3 vengono comandati in alternativa.

In funzionamento normale la pressione dei tasti di attuazione dei relè viene ignorata.

REGOLE DI INSTALLAZIONE.

- L'installazione deve essere effettuata da personale qualificato con l'osservanza delle disposizioni regolanti l'installazione del materiale elettrico in vigore nel paese dove i prodotti sono installati.
- Le 4 uscite a relè sono separate tra loro mediante un isolamento principale a 250 V~ e non da un doppio isolamento; a fronte di ciò, ad esempio, non collegare un circuito SELV ad un'uscita che sia adiacente ad un'altra connessa alla rete di alimentazione a 230 V~.
- I circuiti di alimentazione delle uscite a relè devono essere protetti contro le sovracorrenti da dispositivi o fusibili con potere di interruzione nominale di 1500 A oppure interruttori automatici tipo C, con correnti nominali non superiori a 16 A.

CONFORMITÀ NORMATIVA.

Direttiva BT. Direttiva EMC. Norme EN 60669-2-5, EN 50491.



Regolamento REACH (UE) n. 1907/2006 – art.33. Il prodotto potrebbe contenere tracce di piombo.





Actuator with 4 change-over relay outputs 16 A 120-230 V~, programmable with control function for lights, roller shutters with slat orientation, fan-coil, push-buttons for local control, By-me home automation system, installation on DIN rails (60715 TH35), occupies 4 modules size 17.5 mm.

FEATURES.

- Rated supply voltage: BUS 29 V.
- Typical current draw: 20 mA.
- 4 relay outputs (N/C, C, N/O) for lights control; relays 1+2 and 3+4 can be grouped for roller shutter control.
- Can be used for the fan-coil function.
- Push-buttons for manual relay control.
- Push-button to enable/disable the manual controls.
- LED for relay status.
- LED and configuration button.
- Protection class: IP20.
- Operating temperature: -5 °C to +45°C (indoor use).
- Overall dimensions: 4 modules of 17.5mm.

CONTROLLABLE LOADS.



- **Relay output** (controllable loads at 120 - 230 V~, N/O contacts):
 - resistive loads : 16 A (20,000 cycles);
 - incandescent lamps : 8 A (20,000 cycles);

- fluorescent lamps : 0,5 A (20.000 cycles);
- energy saving lamps : 100 W-230 V~, 30 W-120 V~ (20.000 cycles);
- LED lamps : 100 W-230 V~, 30 W-120 V~ (20.000 cycles);
- electronic transformers : 4 A (20,000 cycles);

- **Relay output** (controllable loads at 120 - 230 V~, N/O and N/C contacts):
 - cos φ 0.6 motors: 3.5 A (100,000 cycles).

MANUAL MANAGEMENT.

Pressing the  button enables using the buttons to actuate the relays. All messages from the bus are ignored.

- If the device is reset each relay is controlled with its own button.
- If the device is configured, the relays configured individually are controlled by the relevant button while the relays configured in pairs for roller shutter control are controlled by the buttons for the UP function () and DOWN function () with a reversal time in the passage from UP to DOWN; whereas if they are configured for fan-coil control, relays 1,2,3 are controlled alternately.

In normal operation, pressing the relay actuation buttons is ignored.

INSTALLATION RULES.

- Installation should be carried out by qualified personnel in compliance with the current regulations regarding the installation of electrical equipment in the country where the products are installed.
- The 4 relay outputs are separated from each other by main insulation at 250 V~ and not by double insulation; because of this, for example, do not connect a SELV circuit to an output that is adjacent to another one that is connected to the 230 V~ power supply.
- The relay output power circuits must be protected against overcurrents by installing devices or fuses with a rated breaking capacity of 1500 A or type-C circuit breakers, with rated current not exceeding 16 A.

STANDARD CONFORMITY.

LV directive. EMC directive. Standards EN 60669-2-5, EN 50491.







REACH (EU) Regulation no. 1907/2006 – Art.33. The product may contain traces of lead.

Actionneur avec 4 sorties à relais avec contact inverseur 16 A 120-230 V~ programmables avec fonction commande éclairage, stores avec orientation des lamelles, ventilateur, boutons pour commande locale, domotique By-me, installation sur rail DIN (60715 TH35), occupe 4 modules de 17,5 mm.

CARACTÉRISTIQUES.



- Tension nominale d'alimentation : BUS 29 V.
- Absorption typique : 20 mA.
- 4 sorties à relais (NC, C, NO) pour la commande d'éclairage ; les relais 1+2 et 3+4 peuvent être regroupés pour la commande stores.
- Utilisable pour la fonction ventilateur.
- Boutons pour la commande manuelle des relais.
- Bouton pour valider/désactiver les commandes manuelles.
- Led d'état des relais.
- Led et bouton de configuration.
- Indice de protection : IP20.
- Température de fonctionnement : -5 °C ÷ +45 °C (usage intérieur).
- Encombrement : 4 modules de 17,5 mm.
- Compatible avec les centrales By-me 21509 et EasyTool Professional.

CHARGES COMMANDÉES.

- **Sortie à relais** (charges commandées à 120 - 230 V (contacts NO) :
 - charges résistives : 16 A (20 000 cycles) ;
 - lampes à incandescence : 8 A (20 000 cycles) ;
 - lampes fluorescentes : 0,5 A (20.000 cycles);
 - lampes à économie d'énergie : 100 W-230 V~, 30 W-120 V~ (20.000 cycles);
 - lampes à leds : 100 W-230 V~, 30 W-120 V~ (20.000 cycles);
 - transformateurs électroniques : 4 A (20 000 cycles) ;
- **Sortie à relais** (charges commandées à 120 - 230 V~ (contacts NO et NC) :
 - Moteurs cos φ 0,6 : 3,5 A (100 000 cycles)

GESTION MANUELLE.

Appuyer sur la touche  pour valider les touches d'activation des relais ; tous les messages provenant du bus sont ignorés.

- Si le dispositif est réinitialisé, chaque relai sera commandé à travers sa touche correspondante.
- Si le dispositif est configuré, chaque relai configuré séparément sera commandé à travers une touche alors que les relais configurés par couple pour la commande des stores répondront aux touches pour la fonction UP () et DOWN () avec temps d'inversion dans le passage de UP à DOWN ; par contre, s'ils sont configurés pour la gestion du ventilateur, les relais 1, 2, 3 sont commandés par alternance.

En fonctionnement normal, la pression des touches d'activation des relais est ignorée.

RÈGLES D'INSTALLATION.

- L'installation doit être confiée à des personnel qualifiés et exécutée conformément aux dispositions qui régissent l'installation du matériel électrique en vigueur dans le pays concerné.

01471

- Les 4 sorties à relais sont séparées l'une de l'autre par une isolation principal à 250 V~ et non pas par une double isolation ; par conséquent, ne pas relier un circuit SELV à une sortie adjacente à une autre connectée au réseau d'alimentation à 230 V~.
- Les circuits d'alimentation des sorties à relais doit être protégés contre les surintensités par des dispositifs ou des fusibles avec pouvoir d'interruption nominal de 1500 A ou des interrupteurs automatiques type C, avec courants nominaux non supérieurs à 16 A.

CONFORMITÉ AUX NORMES.

Directive BT. Directive CEM. Norme EN 60669-2-5, EN 50491.







Règlement REACH (EU) n° 1907/2006 – art.33. Le produit pourrait contenir des traces de plomb.

Actuador con 4 salidas de relé conmutadas 16 A 120-230 V~, programables con función de control de luces, persianas con orientación de láminas, fan-coil, pulsadores para control local, domótica By-me, montaje en carril DIN (60715 TH35), ocupa 4 módulos de 17,5 mm.

CARACTERÍSTICAS.

- Tensión nominal de alimentación: BUS 29 V.
- Absorción típica: 20 mA.
- 4 salidas de relé (NC, C, NO) para control de luces; los relés 1+2 y 3+4 pueden agruparse para el control de persianas.
- Utilizable para función fan-coil.
- Pulsadores para el control manual de los relés.
- Pulsador para activar/desactivar los mandos manuales.
- LED de estado de los relés.
- LED y pulsador de configuración.
- Grado de protección: IP20.
- Temperatura de funcionamiento: -5 °C ÷ +45°C (uso interno).
- Ocupa: 4 módulos de 17,5 mm.

CARGAS CONTROLABLES.

- **Salida de relé** (cargas controlables a 120 - 230 V~, contactos NO):
 - cargas resistivas  : 16 A (20.000 ciclos);
 - lámparas incandescentes  : 8 A (20.000 ciclos);
 - lámparas fluorescentes  : 0,5 A (20.000 ciclos);
 - lámparas de bajo consumo  : 100 W-230 V~, 30 W-120 V~ (20.000 ciclos);
 - lámparas de LED  : 100 W-230 V~, 30 W-120 V~ (20.000 ciclos);
 - transformadores electrónicos  : 4 A (20.000 ciclos);
- **Salida de relé** (cargas controlables a 120 - 230 V~, contactos NO y NC):
 - motores cos φ 0,6: 3,5 A (100.000 ciclos).

GESTIÓN MANUAL.

Al pulsar la tecla , se habilita la utilización de las teclas de accionamiento de los relés; se ignoran todos los mensajes procedentes del bus.

- Si se resetea el dispositivo, cada relé se acciona a través de su propia tecla.
- Si el dispositivo está configurado, los relés configurados de forma individual se accionan por medio de su respectiva tecla, mientras que los relés configurados por parejas para el control de persianas son accionados por las teclas para SUBIR (▲) y BAJAR (▼) con tiempo de inversión al pasar de SUBIR a BAJAR; en cambio, si están configurados para el control del fan-coil, los relés 1,2,3 se accionan alternativamente.

Durante el funcionamiento normal, las teclas de accionamiento de los relés están inhabilitadas.

NORMAS DE INSTALACIÓN.

- La instalación debe ser realizada por personal cualificado cumpliendo con las disposiciones en vigor que regulan el montaje del material eléctrico en el país donde se instalen los productos.
- Las 4 salidas de relé están separadas entre sí por un aislamiento principal de 250 V~ y no por un doble aislamiento; por esta razón, por ejemplo, no debe conectarse un circuito SELV a una salida contigua a otra conectada a la red de alimentación a 230 V~.
- Los circuitos de alimentación de las salidas de relés deben estar protegidos contra sobrecorrientes por dispositivos o fusibles con poder de corte nominal de 1500 A o interruptores automáticos de tipo C, con corriente nominal inferior a 16 A.

CONFORMIDAD A LAS NORMAS.

Directiva sobre baja tensión. Directiva sobre compatibilidad electromagnética.

Normas EN 60669-2-5, EN 50491.

Reglamento REACH (UE) n. 1907/2006 – art.33. El producto puede contener trazas de plomo.





Aktor mit 4 Wechselrelais-Ausgängen 16 A 120-230 V~, programmierbar mit Steuerfunktion Beleuchtung, Rollläden mit Lamellenausrichtung, Gebläsekonvektor, Tasten für lokale Steuerung, Hausleittechnik By-me, Installation auf DIN-Schiene (60715 TH35), Platzbedarf 4 Module mit 17,5 mm.

EIGENSCHAFTEN.

- Nennversorgungsspannung: BUS 29 V.
- Stromaufnahme: 20 mA.
- 4 Relaisausgänge (NC, C, NO) für die Beleuchtungssteuerung; die Relais 1+2 und 3+4 können für die Rollladensteuerung zusammengefasst werden.
- Verwendung für Funktion Gebläsekonvektor.

- Tasten für die manuelle Relaissteuerung.
- Taste für die Aktivierung/Deaktivierung der manuellen Steuerungen.
- LED für den Status der Relais.
- LED und Konfigurationstaste.
- Schutzart: IP20.
- Betriebstemperatur: -5 °C ÷ +45°C (Innenbereich).
- Platzbedarf: 4 Module mit 17,5 mm.

REGELBARE LASTEN.

- **Relaisausgang** (regelbare Lasten bei 120 - 230 V~, Schließerkontakte):
 - ohmsche Lasten  : 16 A (20.000 Zyklen);
 - Glühlampen  : 8 A (20.000 Zyklen);
 - Leuchtstoff-Lampen  : 0,5 A (20.000 Zyklen);
 - Energiespar-Lampen  : 100 W-230 V~, 30 W-120 V~ (20.000 Zyklen);
 - LED-Lampen  : 100 W-230 V~, 30 W-120 V~ (20.000 Zyklen);
 - elektronische Transformatoren  : 4 A (20.000 Zyklen).
- **Relaisausgang** (regelbare Lasten bei 120 - 230 V~, Schließer- und Öffnerkontakte):
 - Motoren cos φ 0,6: 3,5 A (100.000 Zyklen).

MANUELLE BETÄTIGUNG.

Durch Drücken der Taste  wird die Verwendung der Tasten für die Betätigung der Relais freigegeben; alle vom Bus eingehenden Meldungen werden ignoriert.

- Bei zurückgesetztem Gerät wird jedes Relais über die eigene Taste betätigt.
- Bei konfigurierterem Gerät werden die einzeln konfigurierten Relais über die jeweilige Taste betätigt, während die paarweise für die Rollladensteuerung konfigurierten Relais über die Tasten für die Funktion UP (▲) und DOWN (▼) mit Umkehrzeit beim Übergang von UP auf DOWN betätigt werden; sind die Relais dagegen für die Steuerung des Gebläsekonvektors konfiguriert, werden die Relais 1,2,3 alternativ betätigt.

Während des normalen Betriebs wird das Drücken der Relais-Betätigungstasten ignoriert.

INSTALLATIONSVORSCHRIFTEN.

- Die Installation muss durch Fachpersonal gemäß den im Anwendungsland des Geräts geltenden Vorschriften zur Installation elektrischen Materials erfolgen.
- Die 4 Relaisausgänge sind mittels 250 V~ Basisisolierung und nicht mit einer doppelten Isolierung voneinander getrennt; angesichts dessen darf zum Beispiel ein SELV-Kreis nicht an einen Ausgang angeschlossen werden, der neben einen mit dem 230 V~ Versorgungsnetz verbundenen Ausgang liegt.
- Die Versorgungskreise der Relaisausgänge müssen durch Geräte oder Sicherungen mit Nenn-Abschaltleistung 1500 A oder Schutzschalter Typ C mit Nennstrom nicht über 16 A gegen Überströme geschützt werden.

NORMKONFORMITÄT.

NS-Richtlinie. EMV-Richtlinie. Normen EN 60669-2-5, EN 50491.







REACH-Verordnung (EG) Nr. 1907/2006 – Art.33. Das Erzeugnis kann Spuren von Blei enthalten.

Εκκινητής με 4 εξόδους με ρελέ ανταλλαγής 16 A 120-230 V~, προγραμματιζόμενες με λειτουργία ελέγχου φώτων, ρολών με προανατολισμό των περσιδίων, fan-coil, πλήκτρα για τοπικό έλεγχο, σύστημα οικιακού αυτοματισμού By-me, εγκατάσταση σε οδηγό DIN (60715 TH35), κάλυψη 4 μονάδων των 17,5 mm.

ΧΑΡΑΚΤΗΡΙΣΤΙΚΑ.

- Ονομαστική τάση τροφοδοσίας: BUS 29 V.
- Τυπική απορρόφηση: 20 mA.
- 4 εξόδοι με ρελέ (NC, C NO) για τον έλεγχο φώτων, τα ρελέ 1+2 και 3+4 μπορούν να ομαδοποιηθούν για τον έλεγχο ρολών.
- Δυνατότητα χρήσης για τη λειτουργία fan-coil.
- Πλήκτρα για το χειροκίνητο έλεγχο των ρελέ.
- Πλήκτρα για ενεργοποίηση/απενεργοποίηση των χειροκίνητων εντολών.
- Λυχνία LED για την κατάσταση των ρελέ.
- Λυχνία LED και πλήκτρο διαμόρφωσης.
- Βαθμός προστασίας: IP20.
- Θερμοκρασία λειτουργίας: -5°C ÷ +45°C (εσωτερική χρήση).
- Μέγεθος: 4 μονάδες των 17,5mm.

ΕΛΕΓΧΟΜΕΝΑ ΦΟΡΤΙΑ.

- **Εξόδος με ρελέ** (ελεγχόμενα φορτία στα 120 - 230 V~, επαφές NO):
 - ωμικά φορτία  : 16 A (20.000 κύκλοι),
 - λαμπτήρες πυρακτώσεως  : 8 A (20.000 κύκλοι),
 - λαμπτήρες φθορισμού  : 0,5 A (20.000 κύκλοι);
 - λαμπτήρες εξοικονόμησης ενέργειας  : 100 W-230 V~, 30 W-120 V~ (20.000 κύκλοι);
 - λαμπτήρες LED  : 100 W-230 V~, 30 W-120 V~ (20.000 κύκλοι);
 - ηλεκτρονικοί μετασχηματιστές  : 4 A (20.000 κύκλοι),
- **Εξόδος με ρελέ** (ελεγχόμενα φορτία στα 120 - 230 V~, επαφές NO και NC):
 - κινητήρες cos φ 0,6: 3,5 A (100.000 κύκλοι).

ΧΕΙΡΟΚΙΝΗΤΗ ΔΙΑΧΕΙΡΙΣΗ.

Με πάτημα του πλήκτρου ενεργοποιείται η χρήση των πλήκτρων για την ενεργοποίηση των ρελέ. Όλα τα μηνύματα που προέρχονται από το bus παραβλέπονται.

- Εάν εκτελεστεί επαναφορά του μηχανισμού, κάθε ρελέ ελέγχεται μέσω του σχετικού πλήκτρου.
- Εάν ο μηχανισμός είναι διαμορφωμένος, τα ρελέ που διαμορφώθηκαν μεμονωμένα ελέγχονται μέσω του σχετικού πλήκτρου, ενώ τα ρελέ που διαμορφώθηκαν σε ζεύγη για τον έλεγχο ρολών ελέγχονται από τα πλήκτρα για τη λειτουργία ΑΝΥΨΩΣΗ (▲) και ΧΑΜΗΛΩΜΑΤΟΣ (▼) με χρόνο αντιστροφής στη μετάβαση από την ΑΝΥΨΩΣΗ στο ΧΑΜΗΛΩΜΑ. Αντίθετα, εάν διαμορφώθηκαν για τη λειτουργία fancoil, τα ρελέ 1,2,3 ελέγχονται εναλλάξ.

Στην κανονική λειτουργία, το πάτημα των πλήκτρων ενεργοποίησης των ρελέ παραβλέπεται.

ΚΑΝΟΝΙΣΜΟΙ ΕΓΚΑΤΑΣΤΑΣΗΣ.

- Η εγκατάσταση πρέπει να εκτελείται σύμφωνα με τις ισχύουσες διατάξεις σχετικά με το ηλεκτρολογικό υλικό στη χώρα χρήσης των προϊόντων.
- Οι 4 έξοδοι με ρελέ διαχωρίζονται μεταξύ τους μέσω βασική μόνωσης στα 250 V~ και όχι μέσω διπλής μόνωσης. Για το λόγο αυτό, μη συνδέετε, για παράδειγμα, ένα κύκλωμα SELV σε μια έξοδο που βρίσκεται δίπλα σε μια άλλη έξοδο συνδεδεμένη στο δίκτυο τροφοδοσίας στα 230 V~.
- Τα κυκλώματα τροφοδοσίας των εξόδων με ρελέ πρέπει να προστατεύονται από την υπερτάση με μηχανισμούς ή ασφάλειες με ονομαστική ικανότητα διακοπής 1500 A ή με αυτόματους διακόπτες τύπου C, με ονομαστικό ρεύμα έως 16 A.

ΣΥΜΜΟΡΦΩΣΗ ΜΕ ΤΑ ΠΡΟΤΥΠΑ.

Οδηγία ΒΤ. Οδηγία EMC. Πρότυπα EN 60669-2-5, EN 50491. Κανονισμός REACH (EE) αρ. 1907/2006 – Άρθρο 33. Το προϊόν μπορεί να περιέχει ίχνη μόλυβδου.

- 4 Μπαζ μερμερ (NC, C, NO) للتكمم في الأضواء: يمكن تجميع المرحلات 2+1, 4+3 للتكمم في الساتر.
- يمكن استخدامها لوظيفة لفائف المروحة.
- أزرار للتكمم اليدوي للمرحلات.
- زر تفعيل / تعطيل التحكم اليدوي.
- مؤشر ضوئي لحالة المرحلات.
- المؤشر الضوئي وزر التهيئة.
- درجة الحماية الميكانيكية: IP20.
- درجة حرارة التشغيل: 5- +45°C (C للاستخدام الداخلي).
- الأبعاد: 4 وحدات بمقاس 17.5 ملم.

الأحمال القابلة للتكمم.

- مخرج بمرحل (أحمال قابلة للتكمم 120 - 230 V~, ~V 230): توصيل (NO):
- أحمال المقاومة (A 20.000 16):
- مصابيح وماجة (A 20.000 8):
- مصابيح فلورية (A 20.000 0.5):
- مصابيح موفرة للطاقة (W-230 V~, 30 W-120 V~ (20.000 100):
- مصابيح بصمام ثنائي باعث للضوء (W-230 V~, 30 W-120 V~ (20.000 100):
- محولات الإلكترونية (A 20.000 4):
- مخرج بمرحل (أحمال قابلة للتكمم 120 - 230 V~, ~V 230): توصيل (NC و NO):
- محركات cos φ 0.6: 3.5 A (100.000.000 دورة).

التكمم اليدوي.

- يتيح الضغط على المفتاح استخدام المفاتيح لتشغيل المرحلات: يتم تجاهل جميع الرسائل من الحافلة.
- إذا تمت إعادة ضبط الجهاز، فسيتم التحكم في كل مرحل بواسطة مفتاحه الخاص.
- إذا تم تهيئة الجهاز، يتم التحكم في المرحلات التي تم تهيئتها بشكل فردي من خلال المفتاح المعني بينما يتم التحكم في المرحلات، التي تم تهيئتها في أزواج للتكمم في الساتر، بواسطة مفاتيح وظيفة رفع وتنزيل الساتر UP (▲) و DOWN (▼) مع وقت الانعكاس عند التبديل من الأعلى إلى الأسفل؛ أما إذا كان قد تم تهيئة المرحلات 1 و 2 و 3 للتكمم في لفائف المروحة، يتم التحكم فيها بشكل بديل.
- عند التشغيل العادي يتم تجاهل الضغط على أزرار تفعيل المرحلات.

قواعد التركيب.

- يجب تركيب الجهاز من قبل أفراد مؤهلين وفقاً للوائح التي تحكم تركيب المعدات الكهربائية المعمول بها في البلد الذي يتم تركيب المنتجات بها.
- يتم فصل 4 أزواج من مخرجات الترحيل عن بعضها البعض بواسطة عزل وظيفي بقوة 250 فولت ~ وليس بواسطة عزل مزدوج؛ في ضوء ذلك، على سبيل المثال، لا تقم بتوصيل دائرة SELV بمخرج مجاور لآخر متصل بشبكة تزويد الطاقة بقوة 230 فولت ~.
- يجب حماية دوائر إمداد الطاقة لمخرجات الترحيل من التيارات الزائدة بواسطة الأجهزة أو الصمامات التي لها قدرة كسر مقدرة تبلغ 1500 A أو قواطع دوائر تلقائية من النوع C، مع تيارات مقننة لا تتجاوز 16 A.

الامتثال للمعايير.

التوجيه BT. التوجيه EMC. معايير EN 50491, 5-2-EN 60669. لائحة REACH (الاتحاد الأوروبي) رقم. 1907/2006 – مادة 33. قد يحتوي المنتج على آثار للرصاص.

مشغل ذو 4 مخرج بمرحل تبادل 16 120 A-230 فولت ~، قابل للبرمجة بوظيفة التحكم في الإضاءة، ستائر بتوجيه الريش، ملف مروحة، أزرار للتحكم المحلي، أتمتة منزلية By-me، التثبيت على سكة DIN (60715 TH35)، يسع 4 وحدات مقاس 17.5 مم.

المميزات.

- الجهد الاسمي للتغذية الكهربائية: BUS 29 V.
- الامتصاص النموذجي: mA 20.

**VISTA FRONTALE - FRONT VIEW - VUE DE FACE - VISTA FRONTAL
FRONTANSICHT - ΜΠΡΟΣΤΙΝΗ ΠΛΕΥΡΑ - منظر أمامي**

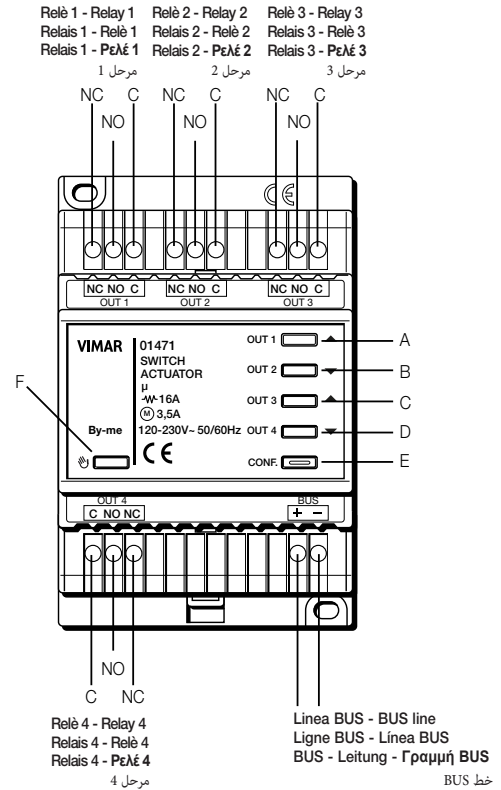

- A: Led e Pulsante attuazione relè 1 - LED and button to actuate relay 1
Led et bouton activation relais 1 - Led y pulsador de accionamiento del relé 1
LED und Betätigungstaste Relais 1 - Λυχνία led και πλήκτρο ενεργοποίησης ρελέ 1
مصباح Led وزر تشغيل المرحل 1
- B: Led e Pulsante attuazione relè 2 - LED and button to actuate relay 2
Led et bouton activation relais 2 - Led y pulsador de accionamiento del relé 2
LED und Betätigungstaste Relais 2 - Λυχνία led και πλήκτρο ενεργοποίησης ρελέ 2
مصباح Led وزر تشغيل المرحل 2
- C: Led e Pulsante attuazione relè 3 - LED and button to actuate relay 3
Led et bouton activation relais 3 - Led y pulsador de accionamiento del relé 3
LED und Betätigungstaste Relais 3 - Λυχνία led και πλήκτρο ενεργοποίησης ρελέ 3
مصباح Led وزر تشغيل المرحل 3
- D: Led e Pulsante attuazione relè 4 - LED and button to actuate relay 4
Led et bouton activation relais 4 - Led y pulsador de accionamiento del relé 4
LED und Betätigungstaste Relais 4 - Λυχνία led και πλήκτρο ενεργοποίησης ρελέ 4
مصباح Led وزر تشغيل المرحل 4
- E: Led e Pulsante di configurazione - LED and configuration button
Led et bouton de configuration - Led y pulsador de configuración
LED und Konfigurationstaste - Λυχνία led και πλήκτρο διαμόρφωσης
مصباح Led وزر التهيئة
- F: Pulsante modalità manuale - Manual mode push-button
Bouton modalité manuelle - Pulsador de modo manual
Handbetrieb-Taste - Πλήκτρο χειροκίνητης λειτουργίας
زر تشغيل الوضع اليدوي

**COLLEGAMENTO PER FAN COIL - CONNECTION FOR FAN-COIL
RACCORDAMENTO POUR VENTILATEUR - CONEXIÓN PARA FAN-COIL
ANSCHLUSS FÜR GEBLÄSEKONVEKTOR - ΣΥΝΔΕΣΗ ΓΙΑ FAN COIL**

توصيل لفائف المروحة

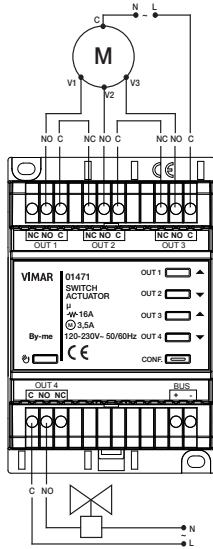

**COLLEGAMENTO PER UTILIZZO RELE 1/2 COME ATTUATORE TAPPARELLE
CONNECTION FOR USE RELAY 1/2 AS ROLLER SHUTTER ACTUATOR
RACCORDAMENTO POUR UTILISATION RELAIS 1/2 COMME ACTIONNEUR DE STORES
CONEXIÓN PARA UTILIZACIÓN DE RELÉ 1/2 COMO ACTUADOR DE PERSIANAS
ANSCHLUSS FÜR VERWENDUNG DES RELAIS 1/2 ALS ROLLADEN-AKTOR
ΣΥΝΔΕΣΗ ΓΙΑ ΧΡΗΣΗ ΡΕΛΕ 1/2 ΩΣ ΕΚΚΙΝΗΤΗΣ ΡΟΛΩΝ**

توصيل استخدام المرحلات 2/1 كمفتل للستائر

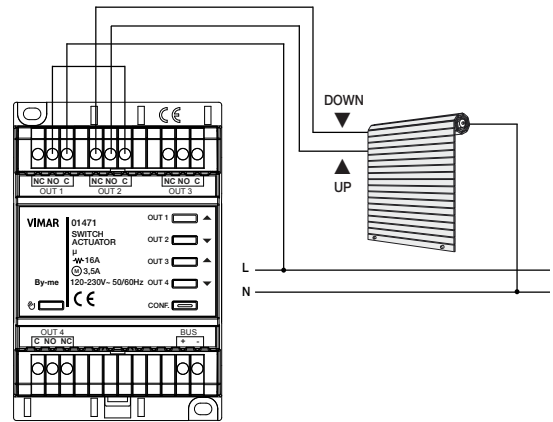

**COLLEGAMENTO PER ATTIVAZIONE UNO O PIÙ CARICHI SEMPLICI
CONNECTION TO ACTIVATE ONE OR MORE SINGLE LOADS
RACCORDAMENTO POUR ACTIVATION D'UNE OU DE PLUSIEURS CAHRGES SIMPLES
CONEXIÓN PARA ACTIVACIÓN DE UNA O VARIAS CARGAS SIMPLES
ANSCHLUSS FÜR DIE AKTIVIERUNG EINER ODER MEHRERER EINFACHER LASTEN
ΣΥΝΔΕΣΗ ΓΙΑ ΤΗΝ ΕΝΕΡΓΟΠΟΙΗΣΗ ΕΝΟΣ Ή ΠΕΡΙΣΣΟΤΕΡΩΝ ΑΠΛΩΝ ΦΟΡΤΙΩΝ**

التوصيل لتفعيل حمل بسيط أو أكثر

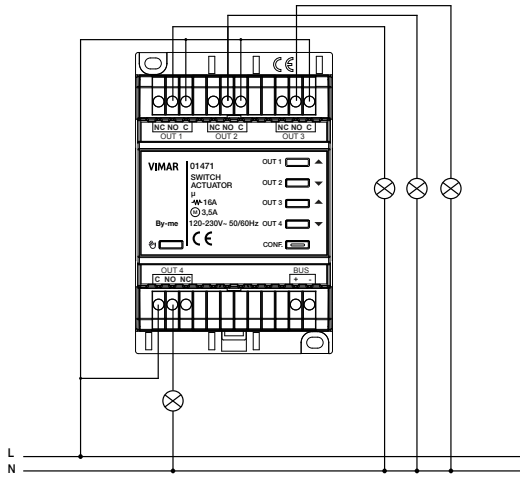

**COLLEGAMENTO PER UTILIZZO RELE 1/2 E RELE 3/4 COME ATTUATORE TAPPARELLE
CONNECTION FOR USE RELAY 1/2 AND RELAY 3/4 AS ROLLER SHUTTER ACTUATOR
RACCORDAMENTO POUR UTILISATION RELAIS 1/2 ET RELAIS 3/4 COMME ACTIONNEUR DE STORES
CONEXIÓN PARA UTILIZACIÓN DE RELÉ 1/2 Y RELÉ 3/4 COMO ACTUADOR DE PERSIANAS
ANSCHLUSS FÜR VERWENDUNG DES RELAIS 1/2 UND DES RELAIS 3/4 ALS ROLLADEN-AKTOR
ΣΥΝΔΕΣΗ ΓΙΑ ΧΡΗΣΗ ΡΕΛΕ 1/2 ΚΑΙ ΡΕΛΕ 3/4 ΩΣ ΕΚΚΙΝΗΤΗΣ ΡΟΛΩΝ**

توصيل استخدام المرحلات 2/1 و المرحلات 4/3 كمفتل للستائر

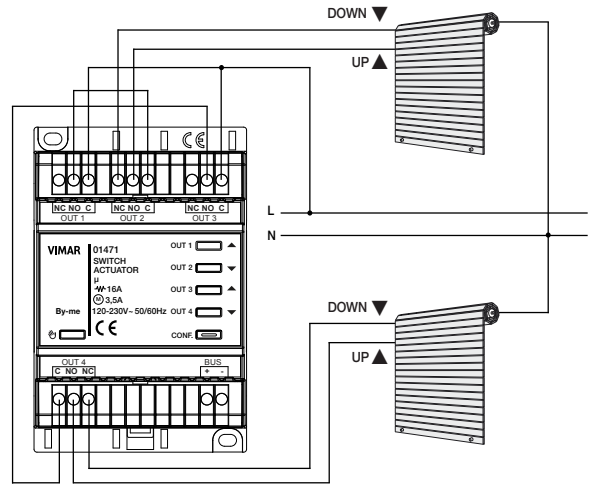

RAEE - Informazione agli utilizzatori • WEEE - Information for users • DEEE - Informations pour les utilisateurs • RAEE - Información para los usuarios • Elektro- und Elektronik-Altgeräte - Informationen für die Nutzer
ΑΗΗΕ - Ενημέρωση των χρηστών • معلومات للمستخدمين • RAEE

Il simbolo del cassonetto barrato riportato sull'apparecchiatura o sulla sua confezione indica che il prodotto alla fine della propria vita utile deve essere raccolto separatamente dagli altri rifiuti. L'utente dovrà, pertanto, conferire l'apparecchiatura giunta a fine vita agli idonei centri comunali di raccolta differenziata dei rifiuti elettrotecnici ed elettronici. In alternativa alla gestione autonoma, è possibile consegnare gratuitamente l'apparecchiatura che si desidera smaltire al distributore, al momento dell'acquisto di una nuova apparecchiatura di tipo equivalente. Presso i distributori di prodotti elettronici con superficie di vendita di almeno 400 m² è inoltre possibile consegnare gratuitamente, senza obbligo di acquisto, i prodotti elettronici da smaltire con dimensioni inferiori a 25 cm. L'adeguata raccolta differenziata per l'avvio successivo dell'apparecchiatura dismessa al riciclaggio, al trattamento e allo smaltimento ambientalmente compatibile contribuisce ad evitare possibili effetti negativi sull'ambiente e sulla salute e favorisce il riempimento e/o riciclo dei materiali di cui è composta l'apparecchiatura.

If the crossed-out bin symbol appears on the equipment or packaging, this means the product must not be included with other general waste at the end of its working life. The user must take the worn product to a sorted waste center, or return it to the retailer when purchasing a new one. Products for disposal can be consigned free of charge (without any new purchase obligation) to retailers with a sales area of at least 400 m², if they measure less than 25 cm. An efficient sorted waste collection for the environmentally friendly disposal of the used device, or its subsequent recycling, helps avoid the potential negative effects on the environment and people's health, and encourages the re-use and/or recycling of the construction materials.

Le symbole du caisson barré, là où il est reporté sur l'appareil ou l'emballage, indique que le produit en fin de vie doit être collecté séparément des autres déchets. Au terme de la durée de vie du produit, l'utilisateur devra se charger de le remettre à un centre de collecte séparée ou bien au revendeur lors de l'achat d'un nouveau produit. Il est possible de remettre gratuitement, sans obligation d'achat, les produits à éliminer de dimensions inférieures à 25 cm aux vendeurs dont la surface de vente est d'au moins 400 m². La collecte séparée appropriée pour l'envoi successif de l'appareil en fin de vie au recyclage, au traitement et à l'élimination dans le respect de l'environnement contribue à éviter les effets négatifs sur l'environnement et sur la santé et favorise le réemploi et/ou le recyclage des matériaux dont l'appareil est composé.

El símbolo del contenedor tachado, cuando se indica en el aparato o en el envase, indica que el producto, al final de su vida útil, se debe recoger separado de los demás residuos. Al final del uso, el usuario deberá encargarse de llevar el producto a un centro de recogida selectiva adecuado o devolvérselo al vendedor con ocasión de la compra de un nuevo producto. En las tiendas con una superficie de venta de al menos 400 m², es posible entregar gratuitamente, sin obligación de compra, los productos que se deben eliminar con unas dimensiones inferiores a 25 cm. La recogida selectiva adecuada para proceder posteriormente al reciclaje, al tratamiento y a la eliminación del aparato de manera compatible con el medio ambiente contribuye a evitar posibles efectos negativos en el medio ambiente y en la salud y favorece la reutilización y/o el reciclaje de los materiales de los que se compone el aparato.

Das Symbol der durchgestrichenen Mülltonne auf dem Gerät oder seiner Verpackung weist darauf hin, dass das Produkt am Ende seiner Nutzungsdauer getrennt von den anderen Abfällen zu entsorgen ist. Nach Ende der Nutzungsdauer obliegt es dem Nutzer, das Produkt in einer geeigneten Sammelstelle für getrennte Müllentsorgung zu deponieren oder es dem Händler bei Ankauf eines neuen Produkts zu übergeben. Bei Händlern mit einer Verkaufsfläche von mindestens 400 m² können zu entsorgende Produkte mit Abmessungen unter 25 cm kostenlos und ohne Kaufzwang abgegeben werden. Die angemessene Mülltrennung für das dem Recycling, der Behandlung und der umweltverträglichen Entsorgung zugeführten Gerätes trägt dazu bei, mögliche negative Auswirkungen auf die Umwelt und die Gesundheit zu vermeiden und begünstigt den Wiedereinsatz und/oder das Recyceln der Materialien, aus denen das Gerät besteht.

Το σύμβολο διαγραμμένου κάδου απορριμμάτων, όπου υπάρχει επάνω στη συσκευή ή στη συσκευασία της, υποδεικνύει ότι το προϊόν στο τέλος της διάρκειας ζωής του πρέπει να συλλέγεται χωριστά από τα υπόλοιπα απορρίμματα. Στο τέλος της χρήσης, ο χρήστης πρέπει να αναλάβει να παραδώσει το προϊόν σε ένα κατάλληλο κέντρο διαφοροποιημένης συλλογής ή να το παραδώσει στον αντιπρόσωπο κατά την αγορά ενός νέου προϊόντος. Σε καταστήματα πώλησης με επιφάνεια πωλήσεων τουλάχιστον 400 m² μπορεί να παραδοθεί δωρεάν, χωρίς καμία υποχρέωση για αγορά άλλων προϊόντων, τα προϊόντα για διάθεση, μικρότερα από 25 cm. Η επαρκής διαφοροποιημένη συλλογή, προκειμένου να ξεκινήσει η επόμενη διαδικασία ανακύκλωσης, επεξεργασίας και περιβαλλοντικά συμβατής διάθεσης της συσκευής, συμβάλλει στην αποφυγή αρνητικών επιπτώσεων για το περιβάλλον και την υγεία και προωθεί την επαναχρησιμοποίηση ή/και ανακύκλωση των υλικών από τα οποία αποτελείται η συσκευή.

يشير رمز صندوق القمامة الذي عليه علامة X الموجود على الجهاز أو على علبة الجهاز إلى أن هذا المنتج في نهاية عمره التشغيلي يجب أن يتم جمعه بشكل منفصل عن باقي المخلفات والنفايات. ومع ذلك، يتعين على المستخدم نقل الجهاز في نهاية عمره الافتراضي إلى مركز البلدية المناسب الخاص بالجمع المميز للنفايات الإلكترونية والكهربائية. وبدلاً من تولي أمر القيام بذلك يمكن تسليم الجهاز المرغوب التخلص منه مجاناً إلى الموزع لحظة شراء جهاز جديد مكافئ للجهاز القديم. لدى موزعي المنتجات الكهربائية في محلات تجارية لا تقل مساحتها عن 400 م²، فإن عملية التسليم هذه يمكن أن تكون مجانية دون شرط شراء أجهزة جديدة وذلك بالنسبة للأجهزة الإلكترونية التي تقل أبعادها عن 25 سم. تساهم عملية الجمع المنفصل للنفايات والأجهزة القديمة هذه من أجل إعادة تدويرها ومعالجتها والتخلص منها بشكل متوافق بيئياً في تجنب الآثار السلبية المحتملة على البيئة وعلى الصحة كما تشجع عملية إعادة تدوير المواد التي تتكون منها هذه الأجهزة والمنتجات القديمة.

